



MAXUS

Liste de prix

valable à partir du 1^{er} janvier 2024



eDELIVER 9

MAXOMOTIVE SCHWEIZ AG, BRANDBACHSTRASSE 6, 8305 DIETLIKON

Prix

eDeliver9	Puissance	Capacité de la batterie	VAN		
			CHF (hors 8.1% deTVA)	CHF (8.1% de TVA incl.)	
Moteur électrique	150 kW 204PS	72 kWh	L2H2	65'500.-	70'805.-
Moteur électrique	150 kW 204PS	72 kWh	L3H2	66'500.-	71'886.-
Moteur électrique	150 kW 204PS	88.5 kWh	L3H2	73'500.-	79'453.-
Moteur électrique	150 kW 204PS	72 kWh	L3H3	67'500.-	72'967.-
Moteur électrique	150 kW 204PS	88.5 kWh	L3H3	74'500.-	80'534.-

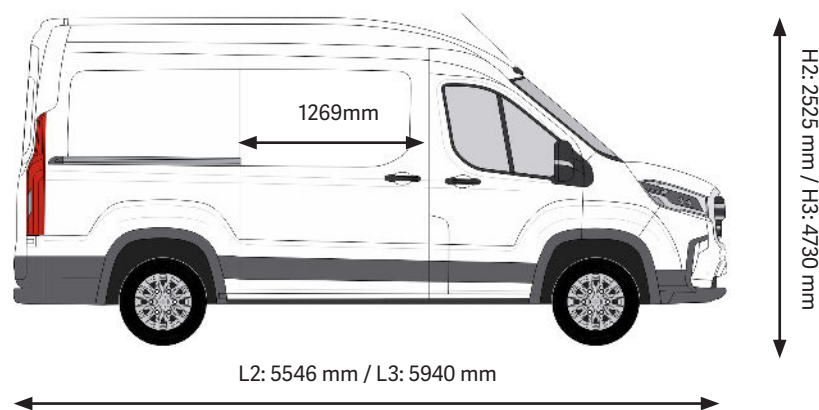

Prix

eDeliver9	Double Cab VAN				
	Puissance	Capacité de la batterie		CHF (hors 8.1% deTVA)	CHF (8.1% de TVA incl.)
Moteur électrique	150 kW 204PS	72 kWh	L3H2	68'000.-	73'508.-
Moteur électrique	150 kW 204PS	88.5 kWh	L3H2	75'000.-	81'075.-
Moteur électrique	150 kW 204PS	72 kWh	L3H3	69'000.-	74'589.-
Moteur électrique	150 kW 204PS	88.5 kWh	L3H3	76'000.-	82'156.-

eDeliver9	Chassis Cab				
	Puissance	Capacité de la batterie		CHF (hors 8.1% deTVA)	CHF (8.1% de TVA incl.)
Moteur électrique	150 kW 204PS	65 kWh	L3H2	61'500.-	66'481.-
Moteur électrique	150 kW 204PS	88.5 kWh	L3H2	62'000.-	67'022.-
Moteur électrique	150 kW 204PS	72 kWh	L3H3	62'500.-	67'562.-
Moteur électrique	150 kW 204PS	88.5 kWh	L3H3	63'000.-	68'103.-

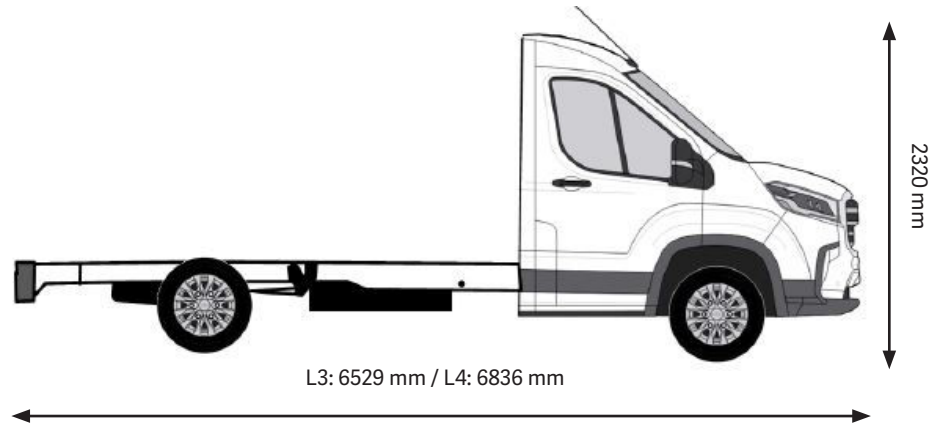
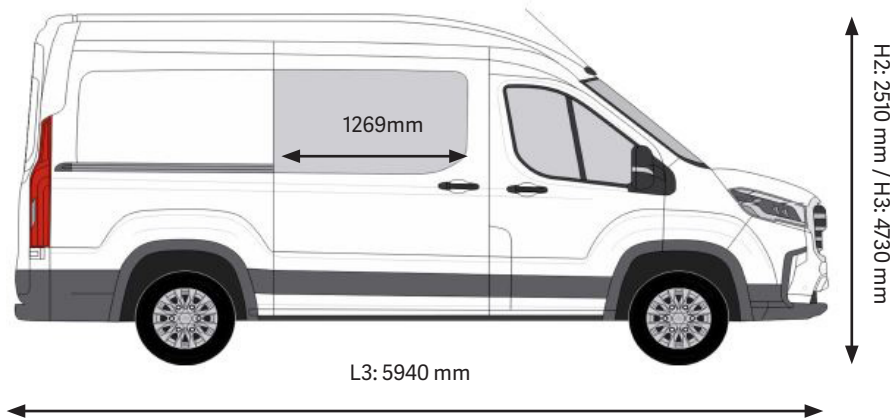

Équipement de série

Sécurité	VAN / DCiV	CC
Phares à LED	•	•
Feux de jour à LED	•	•
Phares antibrouillard avant	•	•
Troisième feu de stop	•	
Système de surveillance de la pression des pneus (TPMS)	•	•
Assistance électronique au freinage (EBA)	•	•
AEBS (système de freinage automatique d'urgence)	•	•
Alerte de changement de voie (LDWS) + Assistant de maintien de voie (LKA)	•	•
Assitant de changement de voie (LCA)	•	
Programme de stabilité électronique (ESP)	•	•
Assistance au démarrage en côte (HHC)	•	•
Surveillance des angles morts (BLIS)	•	
Régulateur de vitesse adaptatif (ACC+ICA)	•	•
Airbag pour le conducteur et le passager	•	•
Airbags latéraux	•	•
Airbags rideaux	•	•
Capteur de lumière + capteur de pluie	•	•
Capteurs de stationnement avant/arrière (châssis seulement avant)	•	•
Caméra de recul	•	
Système d'alerte automatique (eCall)	•	•
Technologie	VAN / DCiV	CC
Frein de stationnement électrique	•	•
2 modes de conduite: ECO / Power	•	•
Trois niveaux de récupération : Léger, Moyen ou Fort	•	•
Roue de secours à part entière	•	•
Câble de charge Mode-3 (11 kW)	•	•
Confort	VAN / DCiV	CC
Climatisation manuelle	•	•
Lève-vitres électriques	•	•

Équipement de série

Confort	VAN / DCiV	CC
Système Keyless (PEPS) et 2 Smart Keys	•	
Deux télécommandes clés	•	•
Sièges chauffants	•	•
Équipement intérieur	VAN / DCiV	CC
Écran tactile 10" avec radio DAB + MP5 + Bluetooth	•	•
Apple CarPlay ou Android Auto (par QD-Link)	•	•
Volant multifonction avec commande radio	•	•
Volant réglable en hauteur	•	•
Deux connexions USB	•	•
Connexion 12 V	•	•
Ordinateur de bord	•	•
Verrouillage centralisé	•	•
Siège du conducteur réglable dans 8 directions avec accoudoir central	•	•
Siège passager double avec coussin d'écriture rabattable et espace de rangement sous la banquette	•	•
4 sièges au 2ème rang (uniquement Doublecabine)	•	
Fenêtre dans cloison	•	
Lampe de lecture LED à l'avant	•	•
Éclairage LED dans l'espace de chargement	•	
Tapis de sol en caoutchouc	•	•
Deux porte-gobelets	•	•
Compartiment lunettes de soleil	•	•
Poignée dans le montant A	•	•
Équipement extérieur	VAN / DCiV	CC
Rétroviseurs ext. chauffants / réglables élect.	•	•
Rétroviseur extérieur avec clignotant intégré	•	•
Pare-chocs avant de couleur carrosserie	•	•
Pare-chocs arrière avec marche	•	
Porte coulissante latérale, côté passager	•	
Portes arrière ouvrant à 180° (L2) ou 236° (L3)	•	
Jantes en alliage de 16"	•	•

Options

Couleur	Serie
Warm White Unie	●



Couleurs	CHF (hors 8.1% de TVA)	CHF (8.1% de TVA incl.)
Black Metallic		
Grey Metallic	750.-	811.-
Blue Metallic		



Option	CHF (hors 8.1% de TVA)	CHF (8.1% de TVA incl.)
2 ^{ème} porte coulissante	800.-	865.-



Données techniques

		VAN / DCIV / CC
Transmission de traction		Traction avant 2WD
Entraînement électrique		
Puissance maximale	kW PS	150 204
Couple maximal	Nm	310
Puissance maximale sur 30 minutes	kW PS	70 95
Moteur		Permanent Magnet Synchronous
Type batterie		Phosphate de fer lithium (LFP)
Freins		
Avant et arrière: Disques		●
Direction		
Assistance de direction électrohydraulique		●
Données de conduite		
Vitesse maximale	km/h	100

Données techniques



VAN		L2H2	L3H2		L3H3	
Capacité batterie		72kWh	72kWh	88.5kWh	72kWh	88.5kWh
Poids total	kg	3500				
Poids à vide inclu conducteur	kg	2535	2595	2715	2655	2775
Charge utile maximal	kg	965	905	785	845	725
Charge admissible sur essieu avant arrière	kg	1950 1900				
Poids total roulant autorisé	kg	4250				
Poids remorquable freinée non freinée	kg	1500 750		1500 750 1400 750		
Charge admissible sur le toit	kg	0	0	0	0	0
Nombre de places	No.	3				
Longueur du véhicule	mm	5546	5940			
Hauteur du véhicule	mm	2525			2730	
Largeur du véhicule	mm	2062				
Volume de charge	m ³	9.7	11.0		12.5	
Longueur de l'espace de chargement	mm	3019	3413			
Largeur de l'espace de chargement	mm	1800				
Largeur entre le passages de roues	mm	1366				
Hauteur de l'espace de chargement	mm	1802			2019	
Largeur de passage de la porte coulissante	mm	1269				
Hauteur de passage de la porte coulissante	mm	1570				
Empattement	mm	3366	3760			
Diamètre de braquage	m	13.4	14.8			
Dimensions des pneumatiques		215/75 R16C				
Autonomie WLTP (mixte urbain) *	km	280 351	280 351	328 405	270 340	317 393
Consommation d'énergie mixte*	kWh/100 km	32.4	32.4	32.1	32.5	32.8
Émissions de CO2 en cycle mixte *	g/km	0	0	0	0	0
Équivalent essence*	l/100 km	3.56	3.56	3.53	3.58	3.61
Émissions de CO2 générées par la production de carburant*	g/km	37	37	37	37	37
Temps de charge (DC / courant constant) 5-80%	min	36	36	45	36	45
Temps de charge (AC / courant alternatif) 5-100%	h	8	8	9	8	9

*Valeurs selon WLTP (Worldwide Harmonized Light Vehicles Test Procedure). WLTP est une procédure de test réaliste permettant de mesurer la consommation d'énergie et les émissions de CO2. Des facteurs tels que le style de conduite, la vitesse, la topographie, la charge utile, les équipements et équipements non standard, la température extérieure et le degré d'utilisation des consommateurs électriques influencent la consommation et l'autonomie. Les informations relatives à un véhicule spécifique peuvent différer des données pertinentes pour l'immatriculation en fonction de la réception par type CH ou de la réception individuelle du véhicule. Mesuré selon règlement (CE) 715/2007 dans la version actuellement en vigueur. Valeur cible selon WLTP : 186 g/km pour les camionnettes et les véhicules utilitaires légers.

Données techniques



Double Cab (DCiV) Capacité batterie		L3H2		L3H3	
		72kWh	88.5kWh	72kWh	88.5kWh
Poids total	kg	3500			
Poids à vide inclu conducteur	kg	2720	2820	2770	2870
Charge utile maximal	kg	780	680	730	630
Charge admissible sur essieu avant arrière	kg	1950 1900			
Poids total roulant autorisé	kg	4250			
Poids remorquable freinée non freinée	kg	1500 750	1400 750	1400 750	1350 750
Charge admissible sur le toit	kg	0	0	0	0
Nombre de places	No.	7			
Longueur du véhicule	mm	5940			
Hauteur du véhicule	mm	2510		2730	
Largeur du véhicule	mm	2062			
Volume de charge	m ³	7.1		7.8	
Longueur de l'espace de chargement	mm	2423			
Largeur de l'espace de chargement	mm	1800			
Largeur entre le passages de roues	mm	1366			
Hauteur de l'espace de chargement	mm	1802		2019	
Largeur de passage de la porte coulissante	mm	850			
Hauteur de passage de la porte coulissante	mm	1570			
Empattement	mm	3760			
Diamètre de braquage	m	14.8			
Dimensions des pneumatiques		215/75 R16C			
Autonomie WLTP (mixte urbain)*	km	275 344	323 398	265 332	313 386
Consommation d'énergie mixte*	kWh/100 km	32.4	32.9	37.9	38.4
Émissions de CO2 en cycle mixte	g/km	0	0	0	0
Équivalent essence*	l/100 km	3.56	3.62	4.17	4.22
Émissions de CO2 générées par la production de carburant*	g/km	37	38	43	44
Temps de charge (DC / courant constant) 5-80%	min	36	45	36	45
Temps de charge (AC / courant alternatif) 5-100%	h	8	9	8	9

*Valeurs selon WLTP (Worldwide Harmonized Light Vehicles Test Procedure). WLTP est une procédure de test réaliste permettant de mesurer la consommation d'énergie et les émissions de CO2. Des facteurs tels que le style de conduite, la vitesse, la topographie, la charge utile, les équipements et équipements non standard, la température extérieure et le degré d'utilisation des consommateurs électriques influencent la consommation et l'autonomie. Les informations relatives à un véhicule spécifique peuvent différer des données pertinentes pour l'immatriculation en fonction de la réception par type CH ou de la réception individuelle du véhicule. Mesuré selon règlement (CE) 715/2007 dans la version actuellement en vigueur. Valeur cible selon WLTP : 186 g/km pour les camionnettes et les véhicules utilitaires légers.

Données techniques



Chassis Cab		N1 L3	N1 L4	N2 L3	N2 L4
Capacité batterie		65kWh		65kWh	
Poids total	kg	3500		4050	
Poids à vide inclu conducteur	kg	2155	2165	2155	2165
Charge utile maximal	kg	1345	1335	1895	1885
Charge admissible sur essieu avant arrière	kg	1950 1900		1950 2350	
Poids total roulant autorisé	kg	4250		4300	
Poids remorquable freinée non freinée	kg	1200 750		1200 750	
Charge admissible sur le toit	kg	0	0	0	0
Nombre de places	No.	3			
Longueur max. du véhicule avec la construction de plateau	mm	6529	6835	6452	7092
Hauteur max. du véhicule avec la construction de plateau	mm	3300		3300	
Largeur max. du véhicule avec la construction de plateau	mm	2250			
Longueur du véhicule	mm	6200	6680	6200	6680
Hauteur du véhicule	mm	2290		2315	
Largeur du véhicule	mm	2052			
Longueur max. de la construction sur châssis	mm	4188	4620	3980	4620
Hauteur max. de la construction sur châssis	mm	2334		2334	
Largeur max. de la construction sur châssis	mm	2250			
Empattement	mm	3760	4048	3760	4048
Diamètre de braquage	m	14.8	15.8	14.8	15.8
Dimensions des pneumatiques		215/75 R16C			
Autonomie WLTP (mixte urbain)*	km	Dépend de la construction			
Consommation d'énergie mixte*	kWh/100 km	Dépend de la construction			
Émissions de CO2 en cycle mixte*	g/km	0	0	0	0
Équivalent essence*	l/100 km	Dépend de la construction			
Émissions de CO2 générées par la production de carburant*	g/km	Dépend de la construction			
Temps de charge (DC / courant constant) 5-80%	min	36		36	
Temps de charge (AC / courant alternatif) 5-100%	h	6.5		6.5	

*Valeurs selon WLTP (Worldwide Harmonized Light Vehicles Test Procedure). WLTP est une procédure de test réaliste permettant de mesurer la consommation d'énergie et les émissions de CO2. Des facteurs tels que le style de conduite, la vitesse, la topographie, la charge utile, les équipements et équipements non standard, la température extérieure et le degré d'utilisation des consommateurs électriques influencent la consommation et l'autonomie. Les informations relatives à un véhicule spécifique peuvent différer des données pertinentes pour l'immatriculation en fonction de la réception par type CH ou de la réception individuelle du véhicule. Mesuré selon règlement (CE) 715/2007 dans la version actuellement en vigueur. Valeur cible selon WLTP : 186 g/km pour les camionnettes et les véhicules utilitaires légers.

Prestations de garantie*

5 ans d'usine ou jusqu'à 100'000 km (la valeur atteinte en première s'applique)

8 ans ou jusqu'à 160'000 km sur la batterie haute tension

5 ans de garantie de mobilité avec service d'assistance 24 h

Trouvez votre partenaire:



* uniquement pour les véhicules importés par Maxomotive Schweiz AG

MAXOMOTIVE SCHWEIZ AG
Brandbachstrasse 6
8305 Dietlikon



MAXUS

IHR HÄNDLER

VOTRE CONCESSIONNAIRE

IL VOSTRO CONCESSIONARIO

Garage
laccilla
Matran