



TOWNSTAR

Combi essence



Liste de prix
valable à partir du 1^{er} janvier 2024

Model Year 24



*voir page 5

ACENTA Principaux équipements de série

Prix TVA incl.: dès CHF 28 990.-

Équipements technologiques	Équipements intérieur	Équipements extérieur	Équipements de sécurité
<ul style="list-style-type: none"> • Aide au parcage arrière • Système d'information du conducteur avec écran TFT 4.2" • Éclairage automatique • Radio DAB+ avec kit mains libres Bluetooth®, commandes au volant, port USB • Régulateur/limiteur de vitesse • Verrouillage centralisé avec télécommande à 3 boutons • Prise 12 V dans le coffre 	<ul style="list-style-type: none"> • Siège conducteur réglable en hauteur • Filet à bagages • Fixations ISOFIX sur siège passager avant et sièges arrière latéraux • Climatisation manuelle • Sellerie tissu Grey • Lève-vitres électriques avant 	<ul style="list-style-type: none"> • Jantes acier 16" avec enjoliveurs • Rétroviseurs extérieurs réglables et chauffables électriquement • Hayon • Phares LED avant avec feux diurnes LED • Porte coulissante à gauche et à droite 	<ul style="list-style-type: none"> • ESP avec assistant de stabilisation en cas de vent latéral • Airbags conducteur et passager avant • Airbags latéraux avant et airbags rideaux • Détection des signes de fatigue • Assistant de freinage d'urgence • Assistant de maintien de voie • Capteur de pluie • Assistant d'angle mort • Reconnaissance de la signalisation

N-CONNECTA En plus de la version ACENTA

Prix TVA incluse : dès CHF 32 490.-

Équipements technologiques	Équipements intérieur	Équipements extérieur	Équipements de sécurité
<ul style="list-style-type: none"> • NissanConnect : système de navigation avec écran tactile 8" (compatible Apple CarPlay® et Android Auto®) • Protection latérale 360° • Caméra de recul • Port USB à la 2^e rangée • Intelligent Key: dé/verrouillage automatique des ouvrants à l'éloignement/approche du véhicule 	<ul style="list-style-type: none"> • Siège conducteur avec soutien lombaire • Siège passager avant réglable en hauteur • Lève-vitres électriques avant avec fonction impulsion côté conducteur • Lève-vitres électriques arrière • Volant similicuir • Console centrale avec accoudoir et rangement • Tiroir côté passager avant • Tissu/similicuir, noir, avec accents bleu foncé • Rétroviseur intérieur supplémentaire • Tablettes rabattables au dos des sièges avant 	<ul style="list-style-type: none"> • Rétroviseurs extérieurs laqués noir brillant, à clignotant intégré LED • Feux antibrouillard • Pare-chocs couleur carrosserie • Poignées de portes couleur carrosserie • Jantes en alliage léger 16" • Rails de toit avec porte-bagages • Vitres teintées à partir du montant B 	<ul style="list-style-type: none"> • Alerte dépassement de vitesse

TEKNA En plus de la version N-CONNECTA

Prix TVA incluse : dès CHF 33 990.-

Équipements technologiques	Équipements intérieur	Équipements extérieur	Équipements de sécurité
<ul style="list-style-type: none"> • Feux de route intelligents • Prise 220 V 	<ul style="list-style-type: none"> • Rétroviseur intérieur anti-éblouissement automatique • Chargement par induction pour smartphone • Sièges chauffants côté conducteur et passager avant • Climatisation automatique bi-zone avec buses à la 2^e rangée 	<ul style="list-style-type: none"> • Rétroviseurs extérieurs rabattables électriquement 	<ul style="list-style-type: none"> • Around View Monitor pour une vision à 360° • Système de stationnement automatique

						Prix en CHF			
Longueur	Motorisation	Carburant	Boîte de vitesse	Puissance ch (kW)	Prix catalogue	ACENTA	N-CONNECTA	TEKNA	
L1	DIG-T 130	Essence	manuelle à 6 vitesses	130 (96)	8.1% de TVA incl.	28 990.-	32 490.-	33 990.-	
						hors 8.1% de TVA	26 818.-	30 056.-	31 444.-

Packs d'options

		Prix en CHF			
		Prix catalogue	ACENTA	N-CONNECTA	TEKNA
Portes arrière ouvrant à 180°, vitrées (remplace hayon)		8.1% de TVA incl.	250.-	250.-	250.-
		hors 8.1% de TVA	232.-	232.-	232.-

Couleurs

		ACENTA, N-CONNECTA, TEKNA	Prix en CHF	
			8.1% de TVA incl.	hors 8.1% de TVA
		Sellerie tissu Grey		
Peinture unie				
QNG	Mineral White	●	0.-	0.-
KPW	Urban Grey	●	0.-	0.-
Peinture métallisée				
GNE	Black	○	750.-	694.-
KNG	Grey	○	750.-	694.-
KQA	Highland Grey	○	750.-	694.-
NPF	Carmin Red	○	750.-	694.-

○ en option ● de série

Tous les prix indiqués en CHF sont des prix recommandés par Nissan Switzerland, Astara Mobility Switzerland AG. Le contenu correspond aux connaissances actuelles au moment de la réalisation. Sous réserve de modification des modèles décrits. Votre concessionnaire Nissan vous informera volontiers des éventuelles modifications. Nissan Switzerland se réserve le droit de modifier les prix et les équipements à tout moment et sans préavis. Cette liste de prix remplace toutes les précédentes.

Référence	Accessoires	Prix en CHF	
		(8.1% de TVA incl.) (hors 8.1% de TVA)	
Attelage			
KE50000QKA	Système de portage sur attelage (doit être commandé en sus)	426.-	394.-
KE50000QKE	Dispositif d'attelage fixe	155.-	143.-
KE50000QKG	Dispositif d'attelage amovible	234.-	217.-
KE50500QK1	Faisceau à 13 broches	203.-	188.-
Confort			
KS93000080	Glacière, volume 20 l, 42x42x30 cm, 12 V/ 220-240 V	165.-	153.-
KB23099900	Porte-clés localisable Bluetooth® Tile	38.-	35.-
KB27299900	Purificateur d'air intérieur, (CADR) 70 m³/h (HEPA, PM2.5, PM0.3, filtre à charbon), filtre interchangeable	291.-	269.-
Protection			
KE96500QK1	Bac de coffre, robuste	101.-	93.-
KE84000QK1	Tapis de coffre	66.-	61.-
KE74500QK1	Tapis de sol textile, lot de 4	59.-	55.-
KE74800QK1	Tapis de sol caoutchouc, lot de 4	65.-	60.-
KB78800QK0	Bavettes, lot de 4	34.-	32.-
Transport			
KE96800QKC	Grille de séparation de coffre, entre 2 ^e rangée et coffre	224.-	207.-
KE73870213	Porte-vélos rabattable pour dispositif d'attelage, pour 2 vélos, charge max. : 36 kg (accès au coffre restreint)	545.-	504.-
KB73871313	Porte-vélos/e-bikes pliable pour dispositif d'attelage, pour 3 vélos, charge max. : 60 kg (max. 2x30 kg) (accès au coffre restreint)	1567.-	1450.-

NISSAN Swiss Garantie+

Avec NISSAN Swiss Garantie+, pas de souci si vous dépassez le kilométrage initialement garanti – les réparations sont prises en charge dans le cadre de garantie étendue.

- Spécifiquement dédiée aux véhicules Nissan
- Bon contrôle des coûts
- Prise en charge d'un large éventail de réparations
- Cession en cas de revente de votre Nissan
- Prix de revente maximisé
- Couverture pan-européenne
- Traitement simple
- Fiabilité absolue du service

Townstar Combi**Durée total 5 ans**

De 160 000 à 225 000 km ou jusqu'à 5 ans max. à partir de la première immatriculation

225 000 km

Prix en CHF TVA incl.

1277.-

PRESTATIONS DE GARANTIE NISSAN

Sur toutes les voitures neuves, Nissan offre les prestations de garantie suivantes :

- Garantie voiture neuve 5 ans (jusqu'à 160 000 km)***
- Garantie de 5 ans sur la peinture**
- Garantie anticorrosion de 12 ans**

*Garantie 5 ans/160 000 km pour tous les utilitaires Nissan. Pour plus d'informations, veuillez consulter votre concessionnaire Nissan ou le site www.nissan.ch.

NISSAN FINANCE

Vous obtiendrez des informations concernant **NISSAN Finance** ainsi que des renseignements relatifs à nos conditions avantageuses auprès de votre concessionnaire Nissan.

NISSAN ASSISTANCE – LA GARANTIE DE VOTRE MOBILITÉ

Partout, à tout moment et peu importe l'âge de votre Nissan, nous tenons à ce que vous puissiez profiter de votre véhicule. Si une panne ou un accident vous en empêche, NISSAN Assistance prend le relais – 24h/24 et dans toute l'Europe. Appelez notre numéro dédié et nous ferons notre possible pour vous permettre de poursuivre votre route.

NISSAN Assistance est comprise dans la garantie constructeur – 3 ans pour une voiture neuve et 5 ans pour un utilitaire neuf. Si vous confiez ensuite vos révisions périodiques à votre concessionnaire Nissan, NISSAN Assistance vous est offerte d'un entretien programmé à l'autre – même si vous n'aviez pas confié votre véhicule à un concessionnaire Nissan auparavant.

COMBI	
Longueur	L1
Motorisation	1.3 DIG-T 130
Motorisation/transmission	
Cylindrée (cm ³)	1332
Couple maximal (Nm)	240
à tr/min	1600-3500
Puissance max.	
ch (kW)	130 (96)
à tr/min	5000-6000
Norme antipollution	Euro 6e
Boîte de vitesse	Boîte mécanique manuelle 6 rapports
Entraînement	Traction avant
Nombre de cylindres/soupapes	4/16
Intervalles de maintenance	24 mois/30 000 km
Données de conduite	
Type de carburant	Carburant RON95
Capacité du réservoir (l)	55
Consommation de carburant combinée (l/100 km) ¹⁾	7.7
Émissions de CO ₂ combinées (g/km) ¹⁾	174
Émissions de CO ₂ générées par la production de carburant (g/km)	39
Émissions de CO ₂ moyennes pour une voiture particulière en Suisse (g/km)	122
Valeur cible CO ₂ (g/km)	118
Catégorie de rendement énergétique (A-G)	E
Vitesse maximale (km/h)	174
Châssis/direction	
Taille des pneumatiques	205/60 R16 96H
Taille des jantes	6.0 J x 16
Diamètre de braquage (m)	
entre trottoirs	11.31
entre murs	11.75
Masse et poids ²⁾	
Poids total autorisé (kg)	2062
Poids à vide (kg) (min.-max.)	1550-1682
Charge utile (kg) (min.-max.)	380-512
Charge tractable (12%) freinée/non freinée (kg)	1500/750
Charge admissible sur l'essieu avant/arrière (kg)	1070/1140
Poids total roulant autorisé (kg)	3562
Charge d'appui (kg)	75

¹⁾ Valeurs selon la procédure WLTP (Worldwide harmonized Light vehicles Test Procedure). WLTP est une procédure d'essai réaliste pour mesurer la consommation de carburant et les émissions de CO₂. Des facteurs tels que le style de conduite, la vitesse, la topographie, les chargements, les transformations ne faisant pas partie du modèle de série, la température extérieure et le degré d'utilisation des fonctions consommant de l'énergie influencent la consommation et l'autonomie réelle. La plupart des facteurs peuvent être influencés par le conducteur et devraient toujours être pris en compte au profit de l'efficacité.

²⁾ Poids du véhicule en état de rouler, y compris liquide de refroidissement, lubrifiants, carburant, avec outillage de bord, roue de secours éventuelle et conducteur (75 kg). L'équipement supplémentaire peut augmenter le poids à vide du véhicule, réduisant par conséquent sa capacité utile/de portance. La charge utile effective ne peut être déterminée qu'après pesage de chaque véhicule.

Le contenu correspond aux connaissances actuelles au moment de la réalisation. Sous réserve de modification des modèles présentés. Votre concessionnaire Nissan vous informera des changements éventuels.

Dimensions

TOWNSTAR

Longueur		COMBI L1
Longueur du véhicule (mm)		4488
Largeur du véhicule (mm)		
sans rétroviseurs extérieurs		1860
avec rétroviseurs extérieurs		2159
Hauteur du véhicule (max.) (mm)	A	1860
Empattement (mm)	B	2716
Longueur de l'espace de chargement au plancher (mm)	max.	1885
Largeur entre les passages de roues (mm)		1190
Hauteur de l'espace de chargement (mm)		1111
Capacité de chargement (l)		
avec banquette arrière rabattue		2800
avec banquette arrière et siège passager avant rabattus		3500
Seuil de chargement à vide (mm)		
Porte coulissante (mm)		594
Largeur de passage max.		615
Hauteur de passage		1059

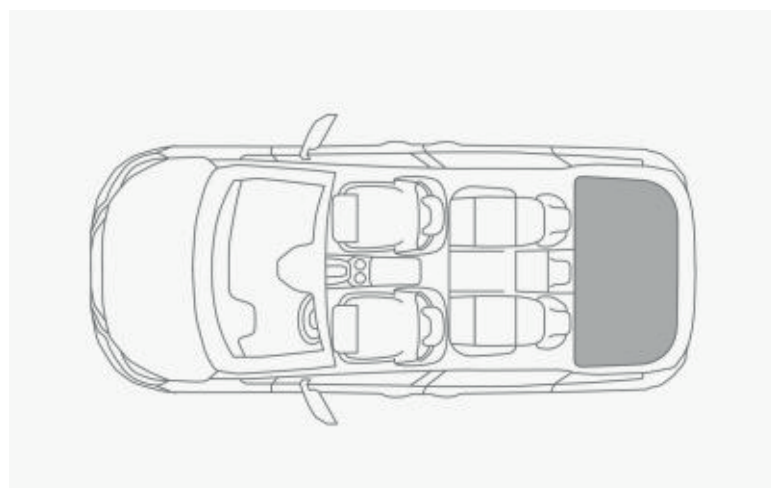
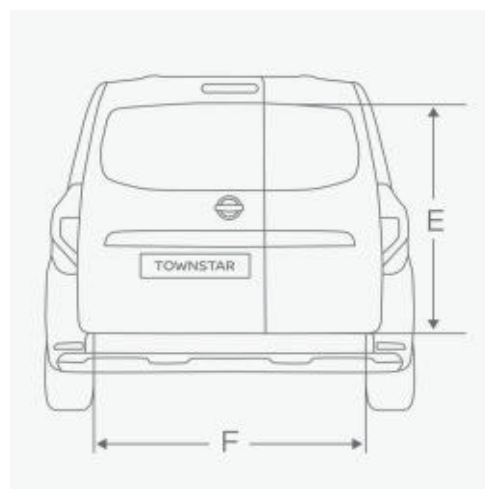
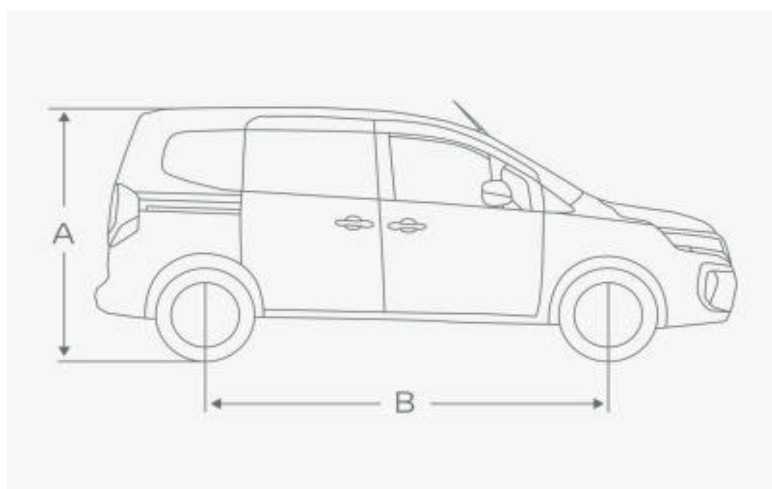

Votre concessionnaire Nissan :

Garage
laccilla
Matran

Nissan Switzerland, Astarte Mobility Switzerland AG, Brandbachstrasse 6, 8305 Dietlikon, www.nissan.ch/version : janvier 2023